



SANDEN

Delivering Excellence

取扱説明書

サンデン涼風機能付きふく射暖房機

RBH-90

- このたびは、サンデン涼風機能付きふく射暖房機をお買い上げいただき、まことにありがとうございました。
- お使いになる前に、必ずこの「取扱説明書」をよくお読みのうえ、正しくお使いください。
- まちがった使い方をされますと、機能を十分に発揮しなかったり、故障や思わぬ事故、危険を招くことがあります。
- この「取扱説明書」は、お使いになる方がいつでも見られる所に大切に保管し、必要なときお読みください。

目次

■安全のために必ずお守りください……	1
■各部のなまえ……	6
■ご使用方法……	7
■日常の点検・手入れ……	8
■ご使用中の注意……	9
■修理を依頼される前に……	9
■アフターサービス……	10
■仕様……	10

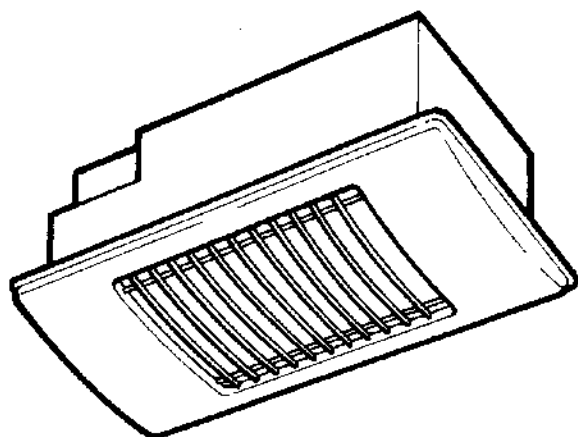

(工事店の方へ)



- この「取扱説明書」は必ずお客様の
お手元に渡るようご配慮ください。

サンデン株式会社







安全のために必ずお守りください

安全のために必ずお守りください

- ここに示した記載事項は、お使いになる人や他の人への危害、財産への損害を未然に防止するため、必ずお守りいただくことを、説明しています。
ご使用前には、この欄を必ずお読みになり、正しく安全にお使いください。
- 表示内容を見逃して誤った使い方をしたときに生じる危害や損害の程度を、次の表示で区分し、説明しています。

 警告	この表示の欄は「使用者が死亡または重傷を負う可能性が想定される」内容です。
 注意	この表示の欄は「使用者が傷害を負う可能性または物的損害のみが発生する可能性が想定される」内容です。

■お守りいただく内容の種類を、次の図記号で区分し、説明しています。

	禁 止		分解禁止		接触禁止
	指示に従い必ず行う		アース線接続		注 意

警告

1. 浴室など、湿気の多い場所や直接水がかかる場所で使用しない。

- 故障、火災や感電の恐れがあります。



2. フロントパネルやガードに直接もしくはハンガー等で衣類やタオル等の燃えやすいものをかけない。

- 故障、火災や感電の恐れがあります。

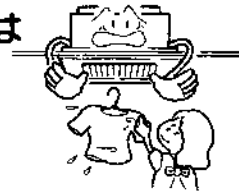

3. ガードのすき間等に、指や棒、紙類などの異物を入れない。

- 火災や感電、故障、部品の破壊によるけがの恐れがあります。

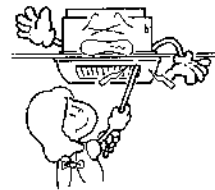

4. 製品各部に直接水やお湯、かび取り剤等をかけない。

- ショートや感電、故障の恐れがあります。
- やけどの恐れがあります。

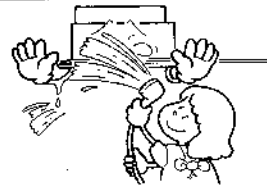

5. 使用中や使用直後にフロントパネルやガード(高温部)に触れない。

- やけどの恐れがあります。



6. 使用後は必ず運転を停止する。
また、人のいない状態で使用しない。
●火災の恐れがあります。



7. フロントパネルやガードにつかまったり、
ひっぱったり、ぶら下がったりしない。
●部品や製品が外れて落下して、けがをする恐れがあります。



8. フロントパネルやガードは外さない。

●電気部品や高温部に触れて、感電や
やけどをする恐れがあります。



9. 必ず次の寸法を守り、燃えやすいものや熱に弱いものを
可燃物から離し、開放空間にして使用する。
また、この範囲内で暖房を
しない。

●火災の恐れがあります。
●カーボンランプヒーターのふく射により、
やけど等をする恐れがあります。

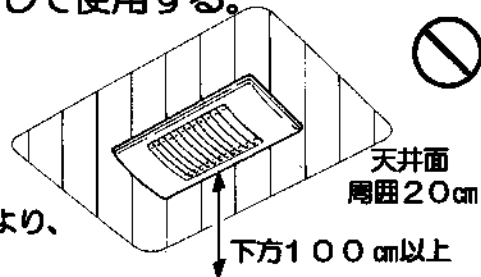

10. 異常時は使用しない。

●異常時（こげ臭い、発熱しない、異常な
音がする、送風音がしない等）は運転を
停止して電源ブレーカーを切り、
お買い上げの販売店、工事店、または、
当社「お客様サービス受付センター」
へご連絡ください。
異常のまま運転を続けると故障や感電、
火災などの恐れがあります。



11. 改造や分解、修理は絶対にしない。

●火災や感電、故障の恐れがあります。
●修理はお買い上げの販売店、工事店、または、
当社「お客様サービス受付センター」にご相談ください。



12. アースを確実に取り付け、専用の漏電遮断器を設置する。

●故障や漏電のときに感電する恐れがあります。
●アースや漏電遮断器の取り付けは
お買い上げの販売店、工事店にご相談ください。



⚠ 注意

安全のため必ずお読みください

1. 長時間使用と、低温やけどに注意する。

- 長時間連続で使用しないでください。
体調悪化、脱水症状、低温やけど等をおこす恐れがあります。

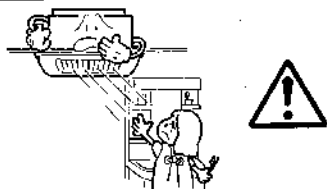

2. 夏場や、室内の温度が高くなる条件での暖房運転は避ける。

- 機器の寿命を短くする恐れがあります。
- 室内温度30℃前後で暖房運転すると、本体の温度上昇とともに安全装置がはたらき、カーボンランプヒーターの電源が自動的に切れて点灯しないことがあります。
本体の温度が下がれば運転を再開します。
- 反射板にほこり等が付着している場合も、
本体の温度上昇の原因になることがあります。
- 反射板のほこりの清掃は、お買い上げの販売店、
または、当社「お客様サービス受付センター」へご相談ください。



3. 衣類乾燥など、他の用途で使用しない。

- 本品は暖房涼風専用機器です。
室内、衣類、タオル、食品、動物、植物、
精密機器、美術品等の乾燥に使用しないで
ください。また、動物、植物等の暖房に使用
しないでください。
火災や品質低下等の恐れがあります。

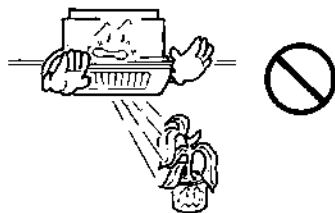

4. カーボンランプヒーターを 直接見つめない。

- 目に悪い影響を与える恐れがあります。

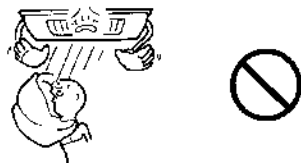

5. 周囲でタオル等を振り回さない。

- ガードやフロントパネルにからまって、製品やガード、
フロントパネルが落下してけがをする恐れがあります。



6. カーボンランプヒーターが割れたときは、ガラスの破片によりケガをする恐れがあるので注意する。

- カーボンランプヒーターが割れたときは、お買い上げの販売店、工事店、
または、当社「お客様サービス受付センター」へご連絡ください。
- カーボンランプヒーターが割れたときは、製品に手を触れないでください。
感電等によるけがの恐れがあります。



7. お手入れは、運転を停止して本体が冷えたことを確認して、分電盤のブレーカーを切ってから行う。

●感電ややけどの恐れがあります。

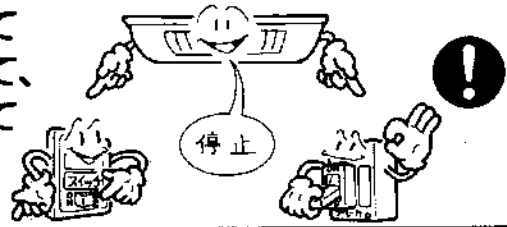

8. お手入れのとき等、強い振動や衝撃を与えない。

●カーボンランプヒーターが破損し、やけどやケガをする恐れがあります。

●故障、火災や感電の恐れがあります。

●強い振動や衝撃を与えたときは、使用を中止し、お買い上げの販売店、工事店、または、「お客様サービス受付センター」にご相談ください。



9. 有機溶剤、薬品を使用しない。

●フロントパネルやガードの汚れは、乾いた布で拭くか、うすめた台所用洗剤（中性洗剤）につけた布で拭いてください。また、洗剤液等がカーボンランプヒーターにかからないようにお手入れしてください。

ベンジン、シンナー等の溶剤やかび取り剤等を使用したり、洗剤液等がカーボンランプヒーターにかかると、キズや割れ、部品の劣化が発生し、故障をおこしたり、けが、感電の恐れがあります。



10. AC（交流）100V以外で使用しない。

●故障、火災や感電の恐れがあります。



11. 浴室内にスイッチを設けない。

●感電の恐れがあります。

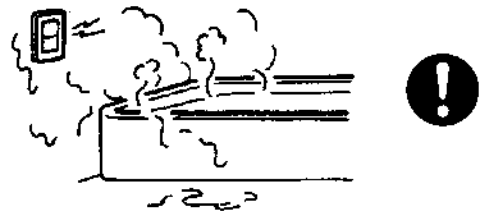

12. 取り付け部に注意する。

●長期使用で天井取り付け部などが傷んでいないか（変形・変色等）注意してください。

傷んだ状態で放置すると本体の落下につながり、けがをする恐れがあります。

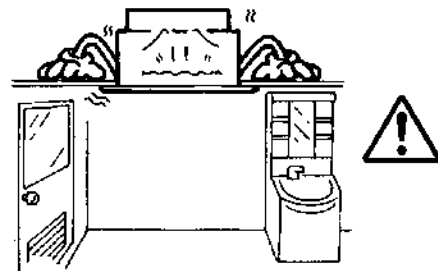

13. 電気工事は必ず電気工事店に依頼する。

●誤った工事は、故障や感電、火災の恐れがあります。



14. 取り付け工事は、お買い上げの工事店、または専門業者に依頼し、工事説明書にしたがって確実にを行う。

●取り付けが不完全な場合は、感電や火災、本体落下によるけがの恐れがあります。



15. 移動再設置は工事店に依頼する。

●本体を移動再設置する場合は、お買い上げの販売店、工事店、または、当社「お客様サービス受付センター」へご連絡ください。
取り付けに不備があると感電や火災、本体落下によるけがの恐れがあります。



ご確認ください

天井にしっかりと取り付けられているか、ご確認を！
(本体落下、騒音、振動の原因)

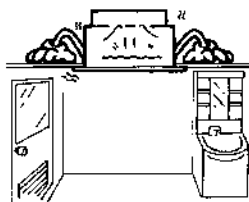

操作スイッチは、脱衣所に取り付いているか
ご確認を！

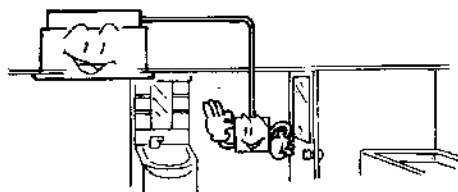

ご使用について

有機溶剤を使う場所で
使わないで！
(故障の原因)

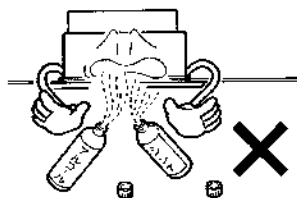

スプレーを使う場所で
使わないで！
(故障の原因)



フロントパネルやガードを
タオル等で覆わないで！
(火災の原因)

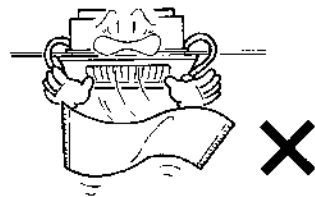

高温になる場所で
暖房運転しないで！
(カーボンランプヒーターが点灯
しない。故障の原因)



油煙、タバコの煙の多い場所で
使わないで！
(フロントパネルなどの破損、故
障の原因)

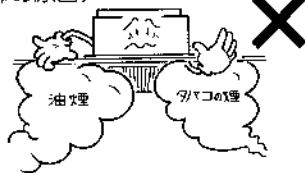

温泉で使わないで！
(故障の原因)



各部のなまえ

外観図

各部のなまえ

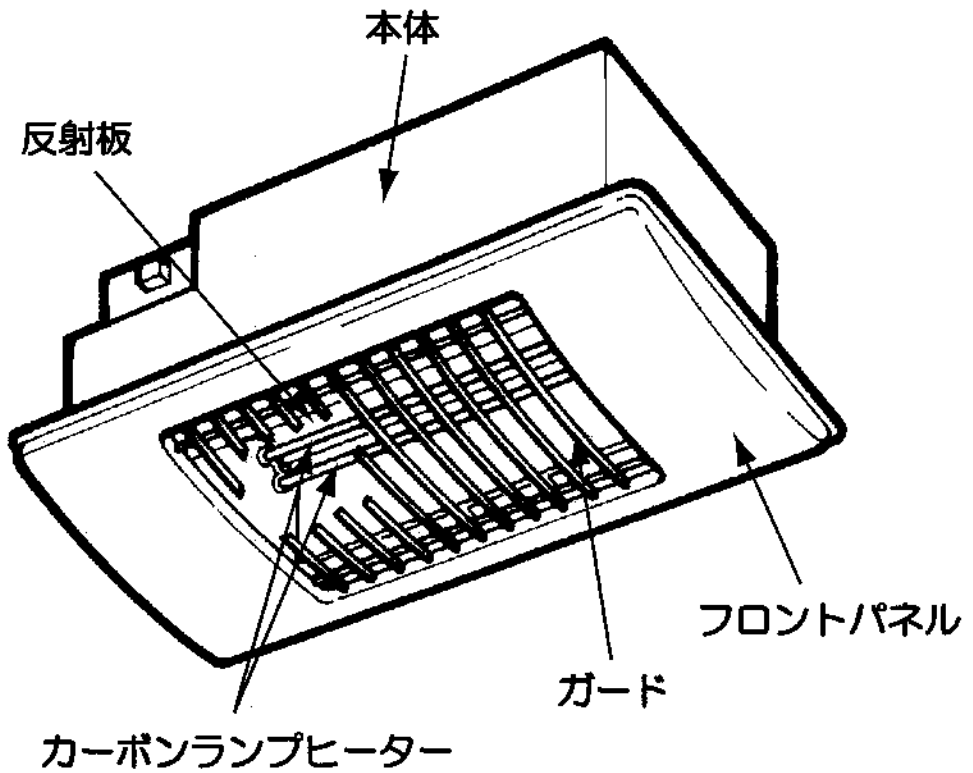

操作スイッチ

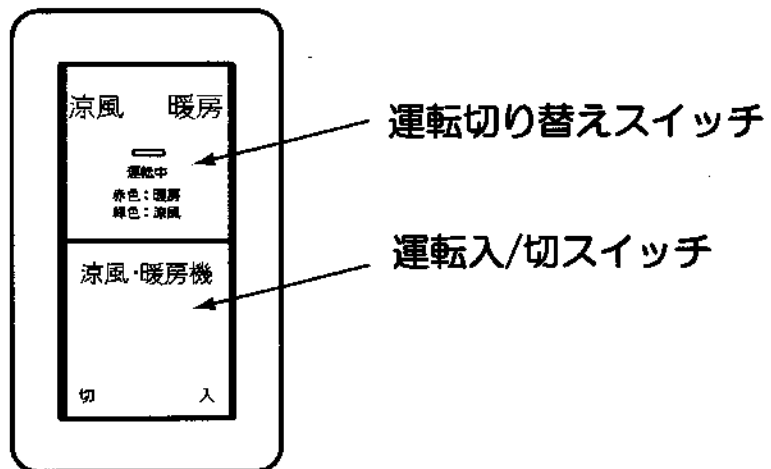

ご使用方法

使い方

ご使用方法

操作スイッチ

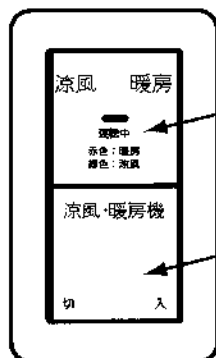

運転切り替えスイッチ

運転入/切スイッチ

「暖房」運転

「涼風」運転

運転切り替えスイッチを
「暖房」にする

運転切り替えスイッチを
「涼風」にする

運転開始

運転入/切スイッチを「入」にする

運転停止

運転入/切スイッチを「切」にする

「暖房」運転の上手な使い方

〈使用する直前に電源を入れましょう〉

- ・カーボンランプヒーターは速暖性に優れているため、運転開始と同時に身体を素早く暖めます。
- ・事前暖房の必要がないため、電気代の節約になります。

〈使用後はすぐに電源を切りましょう〉

- ・不要な電気代がかかります。
- ・万一の事故につながる恐れがありますのでご注意ください。

日常の点検・手入れ

点検・手入れのときは次の点に注意してください

- 1 安全のため、必ず電源を切ってください。運転停止直後は製品が熱いので冷めてからお手入れしてください。

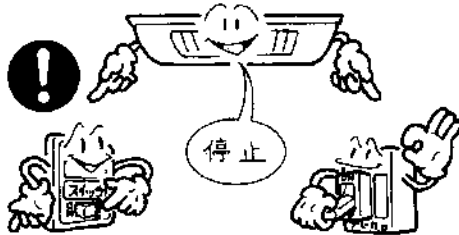

- 2 お手入れには、台所用洗剤（中性洗剤）をお使いください。有機溶剤、薬品は使用しないでください。



- 3 運転停止後、すぐにフロントパネル、ガードにふれないでください。

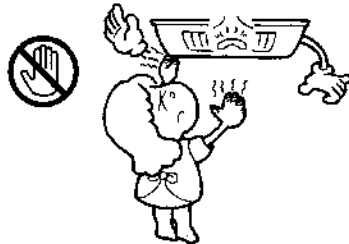

- 4 けが防止のため、お手入れのときはゴム手袋をお使いください。

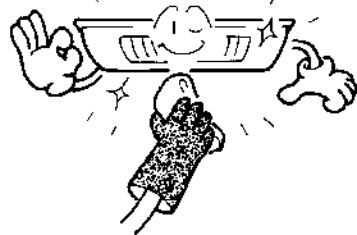

- 5 故障・漏電防止のため、製品各部に水をかけないでください。

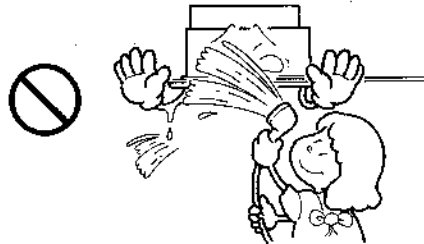

- 6 高い所での作業になりますので、ほこりの落下、足場には十分にご注意ください。



お手入れ

（1ヶ月に1回程度）

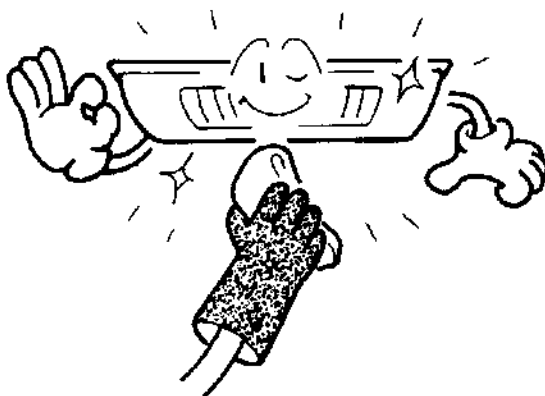

製品の汚れは、乾いた布かうすめた台所用洗剤（中性洗剤）をふくませた布で、拭いてください。

- 電源を切って、製品が冷えていることを確認してから、お手入れしてください。
- 表面のほこりは、掃除機で吸い取ってください。
- ガード内（反射板）のほこりの清掃および、長年使用されている製品の点検は、お買い上げの販売店、または、当社「お客様サービス受付センター」にご相談ください。

日常の点検・手入れ

ご使用中の注意

⚠ 警告

次のような症状がある場合は、事故防止のためすぐに電源を切ってからお買い上げの販売店、工事店、または当社「お客様サービス受付センター」へご連絡ください。

- ・暖房運転中、カーボンランプヒーターは点灯しているのに、ファンが回転していない、あるいは回転音がなくなった場合。
- ・暖房運転中、カーボンランプヒーターが片側しか点灯しない、あるいは2本の明るさが極端に違っている場合。
- ・暖房運転中、カーボンランプヒーターが割れたり変形した、あるいはガラス表面が真っ黒になっている場合。
- ・反射板が変色している場合。
- ・運転中に異常な音がしたり、異常な振動がする場合。
- ・常時、異臭がする場合。
- ・多量の発煙、発火が見られる場合。
- ・その他、異常を感じる場合。

ご使用中の注意

修理を依頼される前に

次の項目を点検してください。

カーボンランプヒーター
が点灯しない

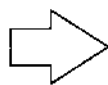

- ・電源ブレーカーや電源スイッチが切れていませんか。
- ・室内の温度が高くなっていませんか。(夏場の暖房使用等) 故障ではありません。

カーボンランプヒーター
が点灯と消灯を繰り返す

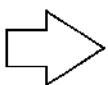

- ・室内の温度が高くなっていませんか。(夏場の暖房使用等) 故障ではありません。

カーボンランプヒーター
がちらつく

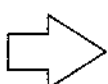

- ・ドライヤーやエアコン等、消費電力の大きな製品が動作したときや、電源電圧が変動したときにカーボンランプヒーターがちらつくことがあります。故障ではありません。

運転音がしない

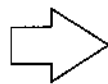

- ・電源ブレーカーや電源スイッチが切れていませんか。

使い始めに臭いがする

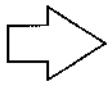

- ・カーボンランプヒーターに付着したほこりなどが焼けて少し臭いが出ることがあります。故障ではありません。

修理を依頼される前に

アフターサービス

アフターサービス

1. サービスを依頼される前に

「修理を依頼される前に」を参照し、もう一度確認してください。
それでも処置に困るような場合には、お買い求めの販売店、工事店、
または、当社「お客様サービス受付センター」へご連絡ください。



●サービスを依頼される時は、次のことをお知らせください。

- ①形式名：RBH-90(涼風・暖房機) ②現象：異常・故障等詳しく
③ご住所、お名前、電話番号 ④道順：付近の目印も

2. 保証について

- 保証期間中の修理は無料で行います。
ただし、保証期間中であっても有料となる場合があります。
詳しくは保証書に記載の「無料修理規定」をお読みください。
- 無料修理期間経過後の修理については、販売店、工事店、
または、当社「お客様サービス受付センター」へご連絡ください。
修理によって性能が維持できる場合は有料修理いたします。

3. 補修用性能部品について

当社は販売店の注文により、補修用性能部品を販売店に供給します。
サンデン涼風機能付きふく射暖房機の補修用性能部品の最低保有期間は、
製造打ち切り後6年です。これは経済産業省の指導によるものです。

○補修用性能部品とは、製品の機能を維持するために必要な部品です。

仕様

形式名	RBH-90
電源	単相 100V 50/60Hz
消費電力(50/60Hz)	900/900(暖房)、25/25(涼風) W
外形寸法	縦268mm×横468mm×高さ200mm
質量	4.5 kg

仕様

涼風機能付きふく射暖房機 保証書

形式名 RBH-90

製造番号

保証期間 2年 お買い上げ日 年 月 日

★お客様

ご住所

□□□-□□□□

お名前

様 TEL ()

★工事店

住所



氏名

TEL ()

★印欄に記入のない場合は無効となりますから、必ず記入の有無をご確認ください。もし、記入のない場合は直ちに工事店にお申し出ください。

無料修理規定

- 取扱説明書、本体貼付けラベルなどの注意書に従った正常の使用状態で故障した場合には、販売店、工事店又は、当社「お客様サービス受付センター」が無料修理を致します。
- 保証期間内に故障して無料修理を受ける場合は、販売店、工事店、又は、当社「お客様サービス受付センター」にご依頼の上、出張修理に際して本書をご提示ください。なお、離島及び離島に準ずる遠隔地への出張修理をおこなった場合には、出張に要する実費を申し受けます。
- ご購入品、ご購入などのために、修理が販売店、工事店へ依頼できない場合は、当社「お客様サービス受付センター」へご相談下さい。
- 保証期間内でも次の場合には有料修理になります。
 - 保証書のご提示がない場合
 - 保証書にお名前、お買い上げ日、販売店、工事店名の記載がない場合、又はこれらの字句を書きかえられた場合
 - 使用上の誤り及び工事店又は「お客様サービス受付センター」以外での修理、調整改造による故障及び損傷
 - 設置後の輸送、移動時の落下などによる故障及び損傷
 - 火災、地震、水害、落雷、その他の天災地変、公害、塩害、ガス害(硫化ガスなど)、異常電圧、指定外の使用電源(電圧、周波数)などによる故障及び損傷
 - 故障の原因が本製品以外の部分にあって、それを点検修理した場合
 - 使用電源周波数を変更する場合
 - 消耗部品の取替え及び維持管理のための費用
- この保証書は、日本国内においてのみ有効です。
This warranty is valid only in Japan.
- この保証書は再発行いたしませんので、紛失しないよう大切に保管してください。
- 純正部品をお使いください。

純正でない部品を使用の場合、本体の機能が損われたり、事故や故障の原因になることがあります。また、保証期間内であっても本体の保証が受けられません。

*この保証書は、本書に明示した期間や条件のもとで無料修理をお約束するものです。

従って、この保証書によってお客様の法律上の権利を制限するものではありません。

*保証期間経過後の修理などについてご不明の場合は、販売店、工事店又は、当社「お客様サービス受付センター」へお問合せください。修理によって性能が維持できる場合は、有料修理を致します。

修理記録	年 月 日	修 理 内 容	担 当 者
	. . .		
	. . .		
	. . .		

サンデン株式会社

〒110-8555 東京都台東区台東1-31-7 (03) 3833-1225