

検査規格

検査規格が記入されていない箇所の検査規格は次の通りとする
 1.寸法については全箇所(寸目)とする但し記載は省略してもよい
 2.材質・表材寸法仕上げについては(寸目)とする
 3.表面処理については表面処理部品検査規格(規格A21)による

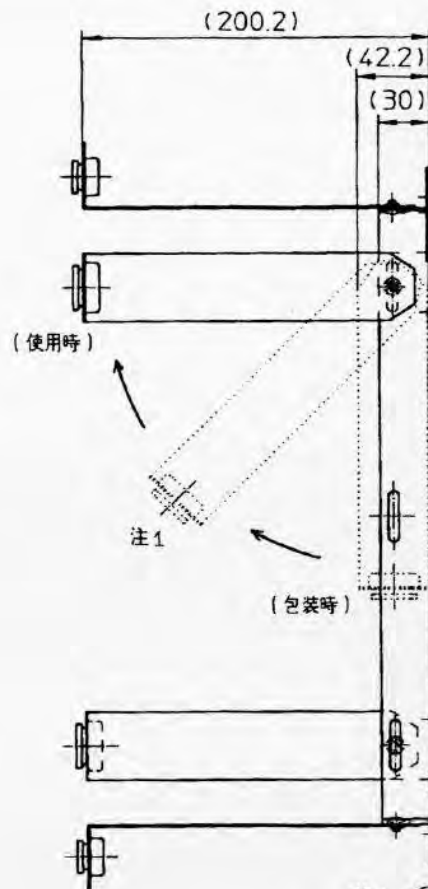
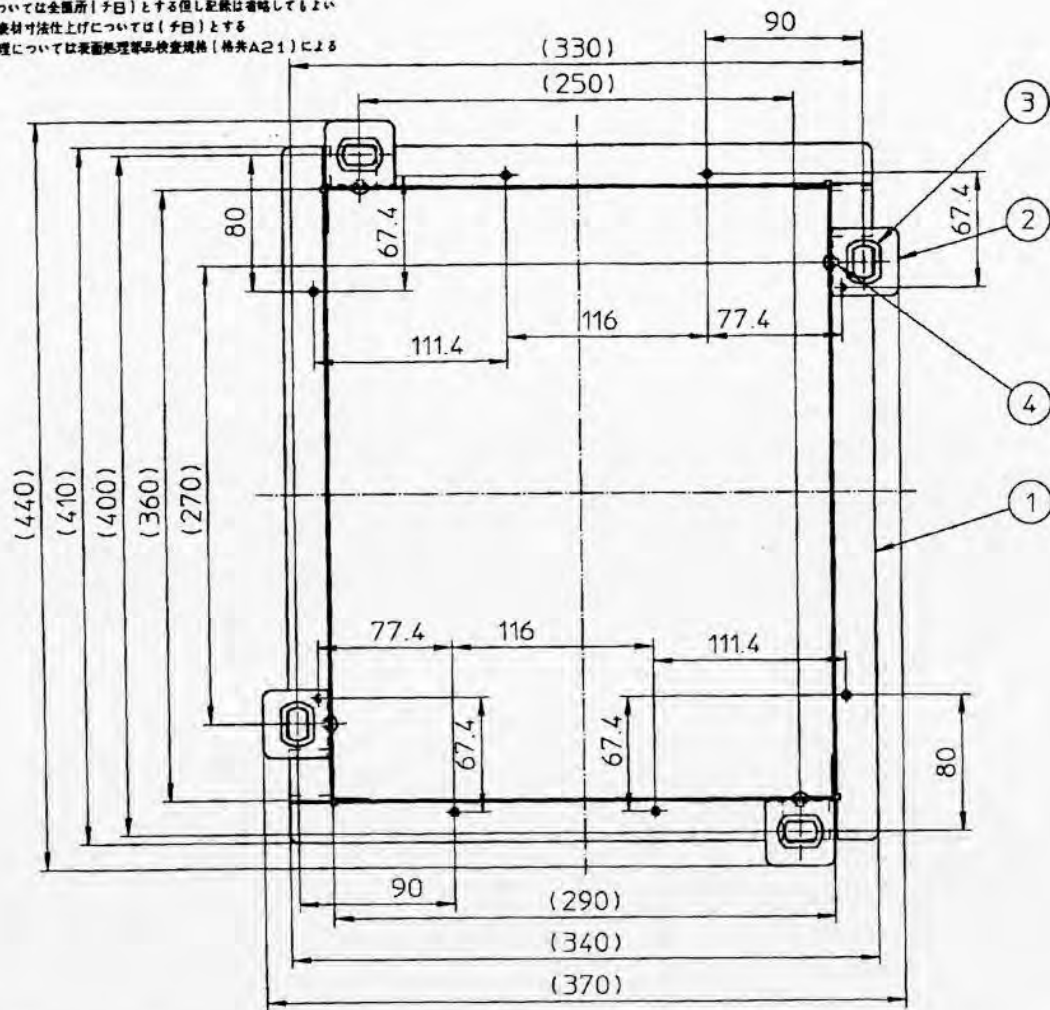

注1. ①と②仮止めとし、自由に回転すること。

4	9T0-5006-F3	+T5x6	4	SWRM	M,Zn5-C
3	40390-40480	防振ゴム	4	EPDM	
2	43790-40370	吊り金具	4	SGCC	
1	43790-10110	天吊フランジ組立	1		
番号	図番	名称	数量	材質	仕上げ

(土)	0.05以下	0.1	0.15	0.2	0.3	0.4	0.7	1.0	-	指定等級より1等級低い方を適用する。	1	15	No.	年月日 DATE	訂正記号 REVISION	担当 SIGN	材質 MATERIAL	素材寸法 DIMENSION	仕上 FINISH
	A	B	C	D	E	F	0.05	0.1	0.15								0.2	0.3	0.4
																	名称 NAME	天吊金具総組立	
																	図面番号 DWG.No.	43790-10120	

鋼・鍛造ダイカストはJISによる。プレス抜き穴・長穴はA等級とする。

